

abber

ЕДИНЫЙ ДОКУМЕНТ ИЗДЕЛИЯ

Душевая система ABBER Emotion 316 AF8850 с изливом

- Технический паспорт
- Инструкция по монтажу и эксплуатации
- Гарантийный талон

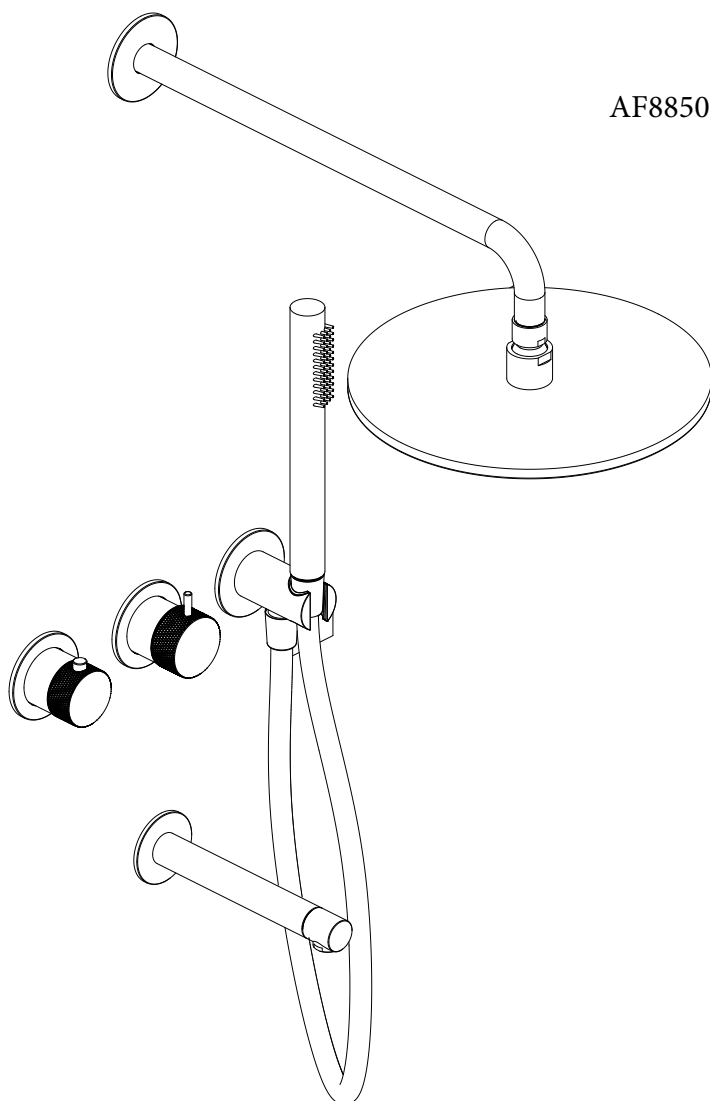

а в б г д е ж з и к л м н о п р с т у ф х ц ч ш щ ъ ы ь

AF8850

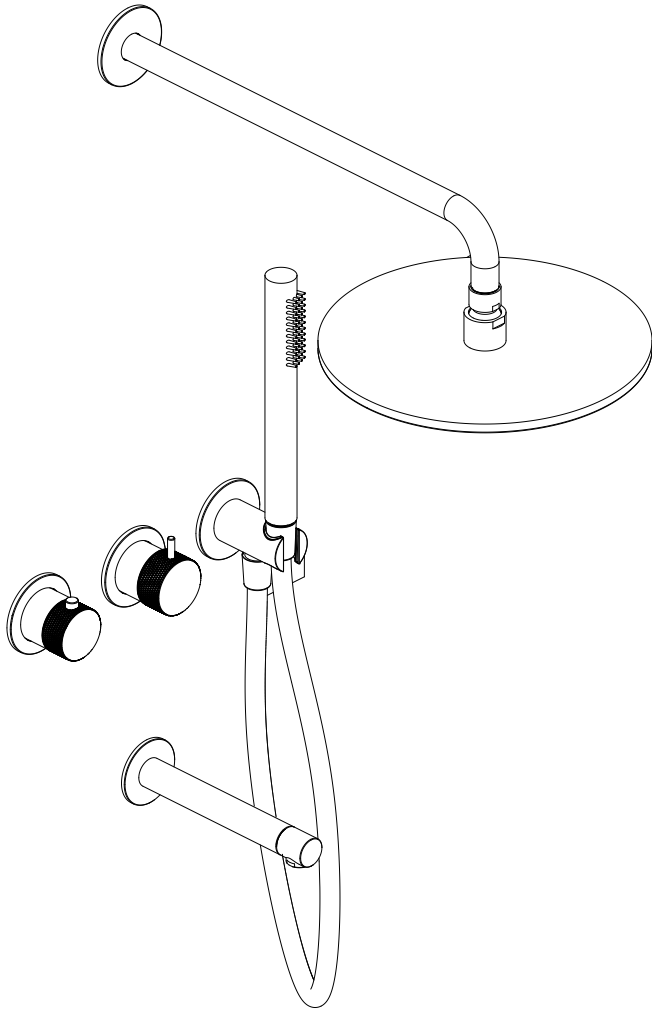

Уважаемые покупатели! Благодарим вас за доверие к продукции компании ABBER.

После распаковки проверьте наличие все составляющих деталей. Для монтажа изделия следуйте данному руководству по установке.

№	Наименование	шт
1	Декоративная накладка для душевой штанги	1
2	Штанга душевая	1
3	Лейка ручного душа	1
4	Лейка верхнего душа	1
5	Корпус смесителя	1
6	Декоративная накладка для держателя ручного душа	1
7	Соединительный клапан подачи воды	1
8	Держатель ручного душа	1
9	Шланг для душа	1
10	Адаптер	2
11	Термостатический картридж	1

№	Наименование	шт
12	Дивертор	1
13	Крышка картриджа	2
14	Декоративная накладка D64*D43*4мм SS604	2
15	Уплотнительное кольцо	2
16	Ручка термостата	1
17	Ручка переключения	1
18	Монтажный комплект	1
19	Декоративная панель	1
20	Декоративная накладка для излива	1
21	Излив	1

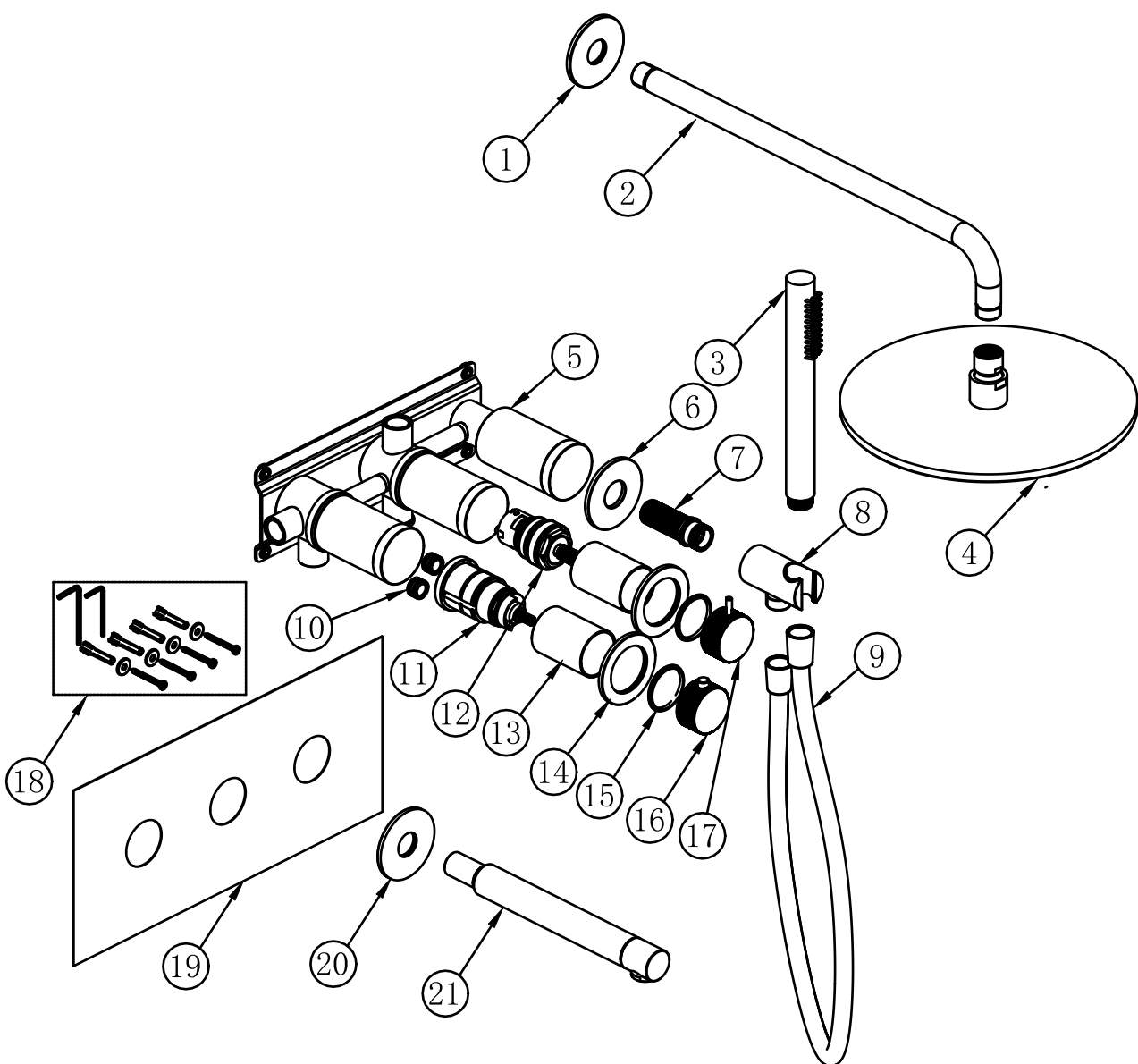

- 1 Просверлите монтажное отверстие согласно указанным на фото размерам

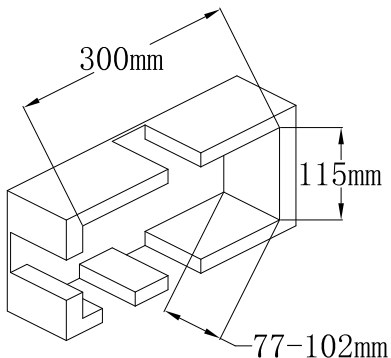

глубина, включая толщину плитки

- 2 Подключите к смесителю трубы подачи воды. Перед установкой промойте трубы, чтобы убедиться в отсутствии загрязнений внутри. После этого перекройте подачу воды.

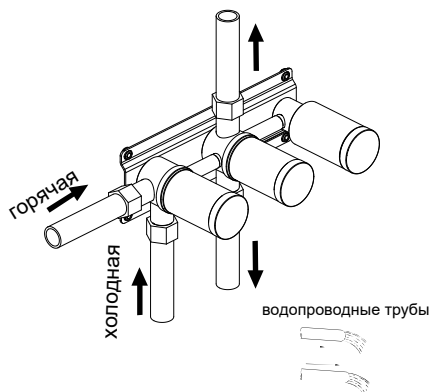

- 3 Используя давление в 10 бар, включите подачу воды, чтобы убедиться в отсутствии протечек.

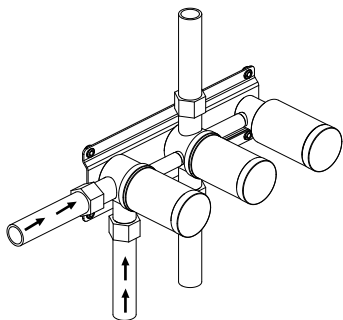

- 4 Снимите защитную крышку и открутите болты.

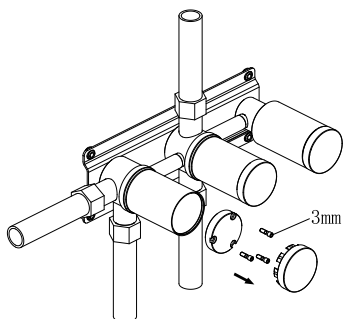

12

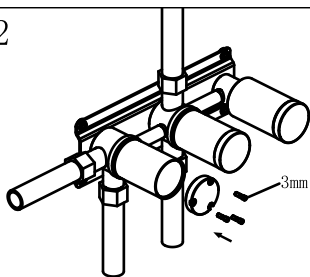

Установите заглушку

13

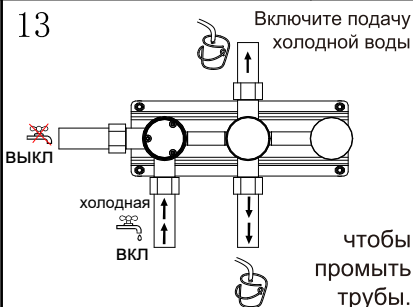

чтобы промыть трубы.

14

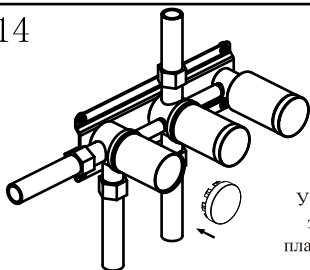

Установите защитную пластиковую крышку

15

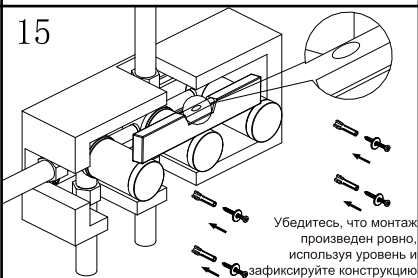

Убедитесь, что монтаж произведен ровно, используя уровень и зафиксируйте конструкцию

16 Нанесите на поверхность клей для плитки

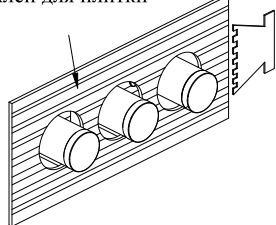

Установите декоративную панель

17 Завершите финальную отделку стены.



Пластиковые защитные детали не должны выступать за поверхность плитки

Срежьте излишки ножом

5 Извлеките заглушку

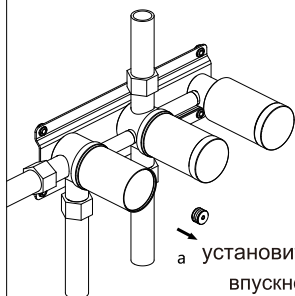

а установите
впускной
адаптер

Извлечь

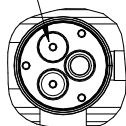

6 Установите заглушку

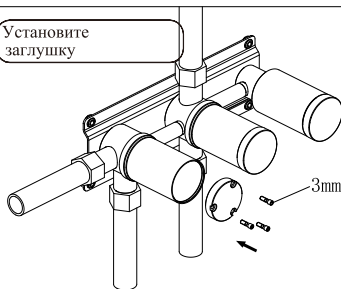

3mm

7

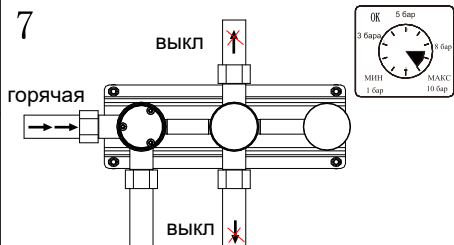

Перекройте воду в двух отмеченных трубах, включите подачу горячей воды и, используя давление в 10 бар, убедитесь в отсутствии протечек

8

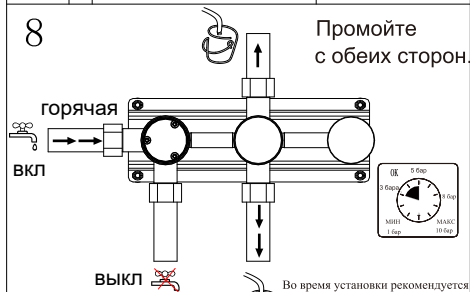

Промойте
с обеих сторон

Во время установки рекомендуется поддерживать давление воды на уровне от 3 до 5 бар. Не рекомендуется давление ниже одного бара или выше 10 бар.

10

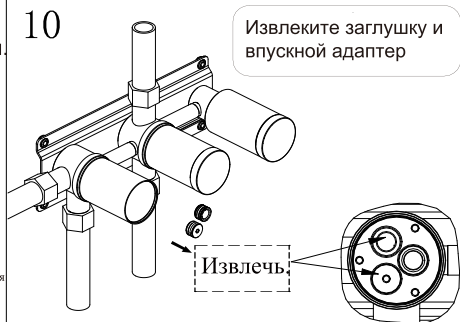

Извлеките заглушку и
впускной адаптер

Извлечь

9 Извлеките заглушку.

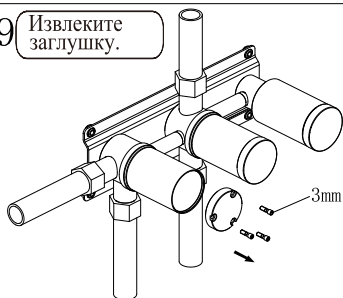

11

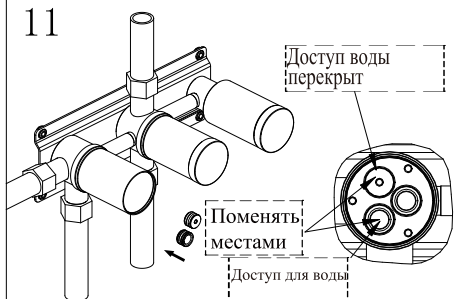

Доступ воды
перекрыт

Поменять
местами

Доступ для воды

18 Нанесите герметик на стык декоративной накладки и плитки

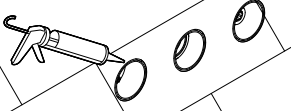

чтобы обеспечить герметичность и защиту от воды

19 Извлеките заглушки с помощью шестигранного ключа

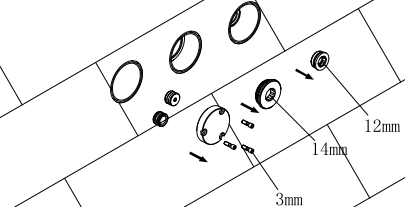

20

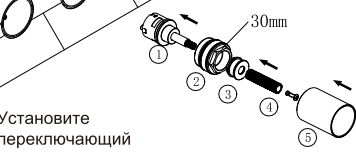

Установите переключающий картридж смесителя в указанной последовательности

21

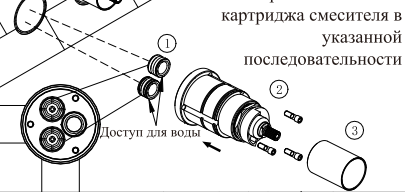

Установите детали термостатического картриджа смесителя в указанной последовательности

22

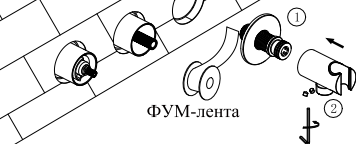

ФУМ-лента

Установите кронштейн, используя ФУМ-ленту

23 Установите регулируемую ручку



ВНИМАНИЕ

Убедитесь, что паз ограничителя установлен на самый верх, как отметка 12:00 на часах.

26 Установите ручной душ и лейку

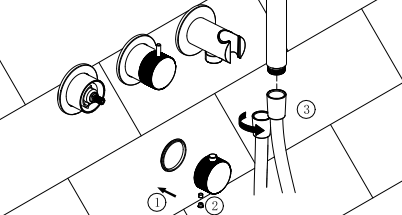

27 Добавьте достаточное количество ФУМ-ленты на крепление стойки душа и лейки, затем установите стойку душа и лейку.

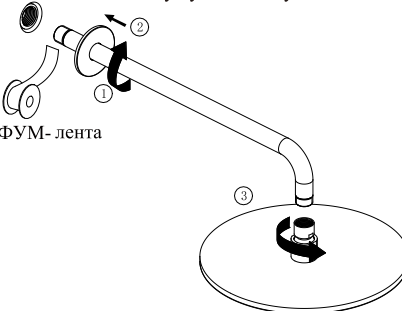

ФУМ-лента

Установите излив используя ФУМ-ленту.

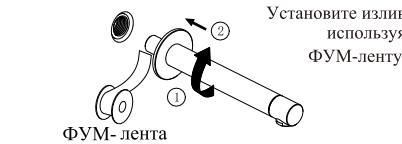

ФУМ-лента

24

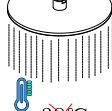
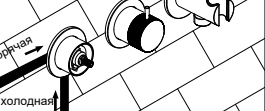

Включите подачу холодной и горячей воды, а затем измерьте температуру смешанной воды.

25

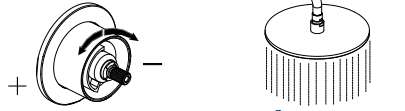

Отрегулируйте стержень так, чтобы температура воды была примерно 38 градусов

38°C YES

Гарантия, обслуживание и уход

Изготовитель гарантирует исправную работу изделия с момента покупки и обязуется по своему усмотрению отремонтировать или заменить неисправный товар в течение гарантийного срока. Регулярно мойте поверхность водой и вытирайте мягкой тканью. Допускается применение следующих очистителей: мягкий жидкий очиститель и полирующие жидкости без абразивов.

Гарантийные сроки:**Ванны**

Акриловые ванны: 10 лет
Каменные ванны: 10 лет
Прозрачные ванны: 5 лет
Комплекующие для ванн: 1 год

Душевые ограждения

Душевые ограждения: 5 лет (стекло и профиль)
Комплекующие для душевых ограждений: 1 год

Керамика

Керамические изделия (унитазы, биде и раковины): 10 лет
Арматура: 1 год
Сиденье: 1 год

Инсталляции

Инсталляционные системы: 10 лет
Клавиши для инсталляций: 1 год
Комплекующие для инсталляций: 1 год

Мебель для ванной комнаты

Мебель для ванной комнаты: 2 года
Зеркала: 2 года

Смесители и душевые системы

Смесители и душевые системы: 5 лет
Комплекующие для смесителей и душевых систем: 1 год

Поддоны

Поддоны: 10 лет
Душевые лотки: 5 лет

Полотенцесушители

Полотенцесушители: 2 года, 1 год для электронных компонентов

Аксессуары и комплектующие

Аксессуары: 1 год
Донные клапаны: 1 год
Сифоны: 1 год

В гарантийном ремонте может быть отказано в случае:

- механических повреждений комплектующих деталей
- неправильного монтажа и эксплуатации
- ремонта и замены деталей посторонними лицами
- загрязнения инородными предметами, ржавчиной, образованием известкового налета
- при естественном износе деталей (уплотнители, декоративные накладки, аэраторы)

Артикул _____

Наименование товара _____

Дата продажи _____

Продавец _____

Претензий по комплектации и внешнему виду товара не имею подпись
покупателя _____

Адрес стационарного сервисного центра АBBER ООО Сантехмарк 197375, Санкт-Петербург, ул. Маршала Новикова, 28Я 108811, Москва, Бизнес-Парк «Румянцево», корпус А, подъезд 4, офис 502-А, 5-ый этаж Телефоны: 8 (812) 677-71-28



Москва

108811, г. Москва, Бизнес-Парк
«Румянцево», корпус А, подъезд 4,
офис 502-А, 5-ый этаж

+7 (495) 240-55-50

+7 (916) 557-55-50

gemy@specialist-ltd.ru

Новосибирск

630039, г. Новосибирск, ул.
Панфиловцев, д 58/1а

+7 (963) 323-64-21

+7 (965) 065-51-15

sibir@specialist-ltd.ru

Санкт-Петербург

197375, Санкт-Петербург, ул. Маршала
Новикова, 28Я

+7 (812) 677-41-64,

+7 964 362-65-66,

+7 911 733-67-36,

+7 921 807-54-80

info@specialist-ltd.ru

Казахстан

010000, Астана, ул. Кирей
Жанибек хандар 18 Н11-2,
Помещение 8, Офис «Рим»
+7 705 555-90-15 info@abber-gemy.kz

Краснодар

350059, г. Краснодар, ул.
Восточный Обход 18, 2й этаж

+7 963 323-39-52

+7 963 318-66-43

krasnodar@specialist-ltd.ru



gemy-russia.ru



specialist-ltd.ru



[t.me-abber_russia](https://t.me/abber_russia)



vk.com-abber.russia